

- 本書は、再設置の際にも使用しますので、付属の別冊「取扱説明書」とともに保管してください。
- 製品イラストは機種によってイメージが多少異なります。

画面を強く握らないでください

スタンド取付説明書

⚠ 注意

■ 二人以上で作業する

ひとりで作業をすると、身体を痛めたり、けがをしたりする原因になります。

■ 画面を強く握らない

画面を強く握ると、割れるおそれがあります。

お願い

- スタンド取付作業では、包装材を横に寝かせて簡易テーブルとして使用します。包装箱の前方にスペースを確保してください。本体よりも大きなテーブルがある場合は、テーブルの上に毛布などの柔らかい布を敷いて、作業台とすることができます。
- プラスドライバー（JIS 2番、直径6mm）をご用意ください。
- ※ 画面保護のため、タグが付いた保護フィルムを画面に貼りつけている場合があります。また、テレビ本体のキャビネットや、スタンドに保護フィルムが付いている場合があります。これらの場合は、本機の設置作業が終わってから保護フィルムをはがしてご使用ください。

1 包装箱を開けてすべての付属品と緩衝材を取り出す

- スタンド組立用部品(スタンド×2個、ネジ4本)がそろっているかご確認ください。
- 緩衝材は手順 3 で使用します。

■ 43C350M

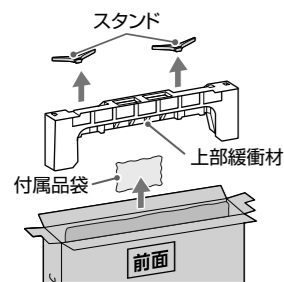

■ 50C350M

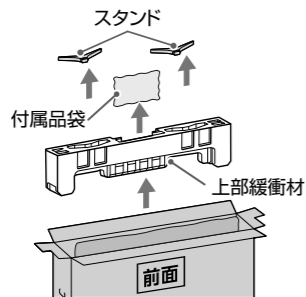

■ 55C350M

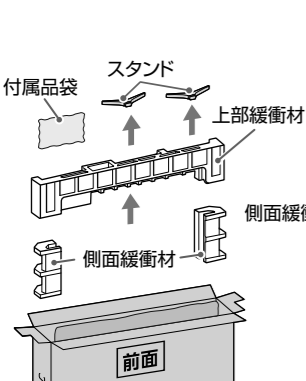

■ 65C350M

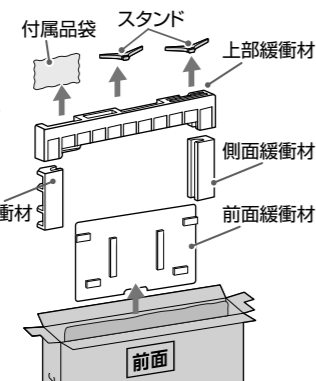

■ 43/50C350M

2 本体を包装箱から取り出す

- 本体の下側を手で支えて取り出してください。
- 画面を強く握らないでください。

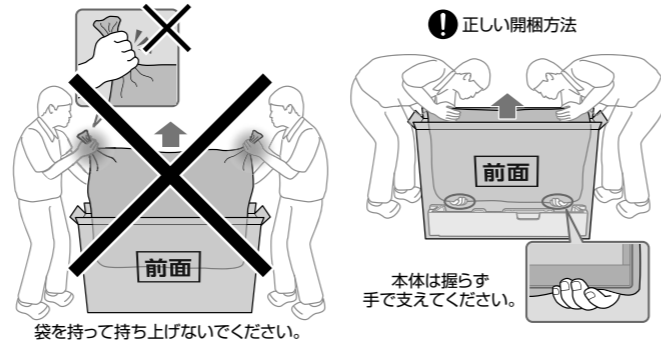

3 簡易テーブルを作成する

- ※ 一人は本体を支え、もう一人は簡易テーブルを作成してください。
- 下部緩衝材が包装箱の奥にセットされていることを確認してください。
- 緩衝材を包装箱にセットします。
- 柔らかい布を敷いてください。

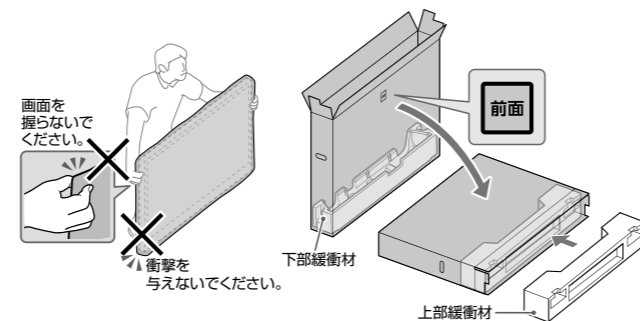

4 本体を簡易テーブルにのせる

- ① 必ず本体の背面側を上向きにして簡易テーブルの上にのせてください。
- ② 本体と包装箱の下端を合わせます。

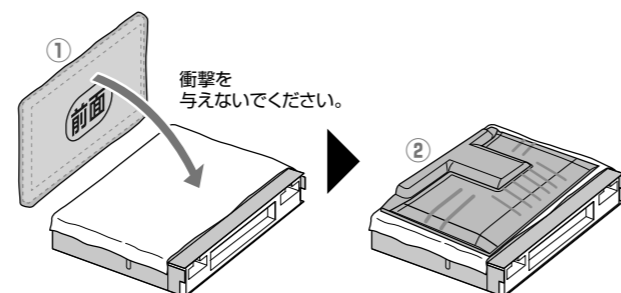

- 手順 5～6 に進みます。

■ 55/65C350M

2 包装箱(上)を抜き取る

- ジョイント4個をはずして包装箱(上)を抜き取ります。
- ※ 包装箱(上)を抜き取る際に、本体に触れないように注意してください。

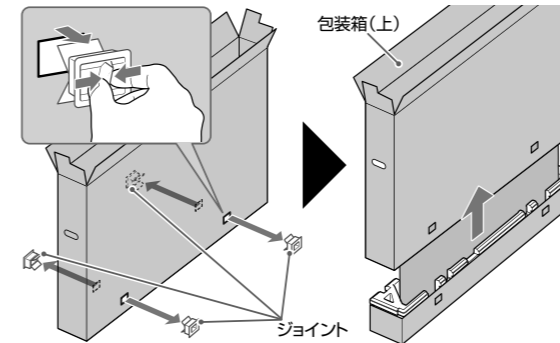

3 簡易テーブルを作成する

- 包装箱(上)に上部緩衝材と側面緩衝材をセットします。
- 柔らかい布を敷いてください。

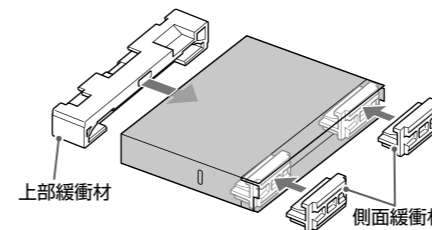

4 本体を簡易テーブルにのせる

- ① 必ず本体の背面側を上向きにして簡易テーブルの上にのせてください。
- ② 本体と包装箱の下端を合わせます。

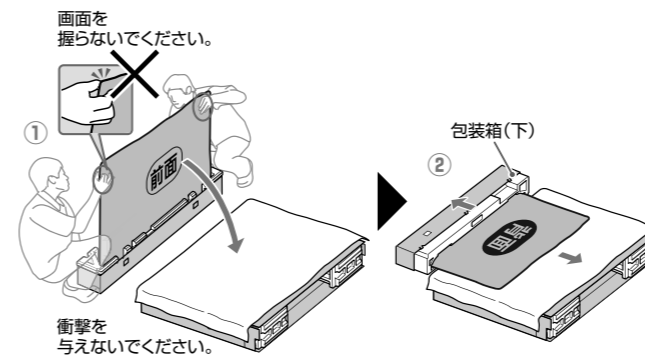

5 本体にスタンドを取り付けてネジで固定する

- スタンドの突起を本体の穴に差し込みます。
- ※ ネジを斜めに締めると、ネジ山が破損するおそれがあります。

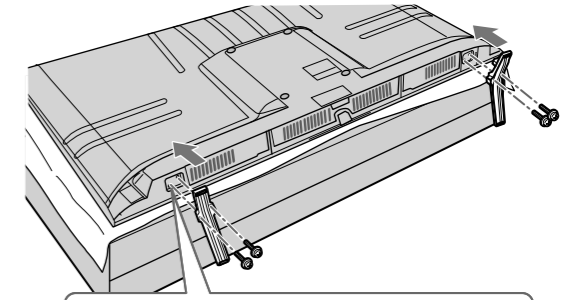

■ 43C350M ■ 50/55/65C350M

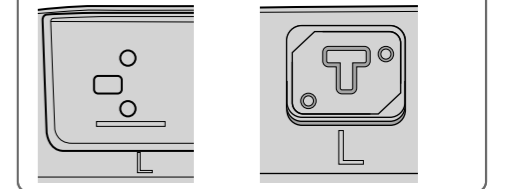

6 本機を起こす

- ※ 画面の保護板はテレビを設置するまではずさないでください。
- ※ 画面を指で強く押さないようにご注意ください。

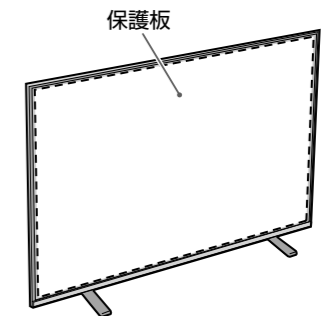

お知らせ

- 電動ドライバーをご使用の場合、トルクはおよそ1.0N・m(10kgf・cm)に設定してください。